

Waarschuwing

- Zorg er altijd voor dat de krachtschroef met schroefdraad wordt gesmeerd met een geschikt smeervet voor lagers met hoge belasting en dat de schroefdraad schoon is en vrij is van rommel. (Wij adviseren het gebruik van molybdeendisulfide smeervet, zwart smeervet of CV joint smeervet).
- Bij gebruik van elektrisch gereedschap voor het vastdraaien van de krachtschroef komt de garantie te vervallen.
- Lees altijd de instructies van de fabrikanten en volg ze op
- Draag altijd handschoenen, een veiligheidsbril en veiligheidslaarzen
- Draai componenten altijd vast in overeenstemming met de door de fabrikant aanbevolen torsie-instellingen
- Reinheid is uitermate belangrijk, in de naafbehuizing achtergelaten vuil of rommel zou het goed plaatsen van het lager kunnen belemmeren en vroegtijdige uitval kunnen veroorzaken.
- Maak het gebied van de achterkant van de naaf altijd schoon alvorens het lager te verwijderen om te voorkomen dat vuil en rommel de behuizing beschadigd en de trekkerbus/schroefdraad van de krachtschroef blokkeert.
- De set maakt gebruik van een open krachtschroeflagerontwerp om gemakkelijk reinigen mogelijk te maken. Zorg ervoor dat het lager schoon en vrij van vuil en rommel wordt gehouden. Smeren met lichte olie.
- Voor het gebruik van deze set dienen het remsysteem en de aandrijfassen van het voertuig gedeeltelijk te worden gedemonteerd, raadpleeg altijd de instructies van de fabrikant.
- The Tool Connection kan niet aansprakelijk worden gesteld voor mogelijke schade aan eigendommen of mogelijk letsel bij personen, ongeacht hoe deze zijn veroorzaakt.



Safety First. Be Protected.

Guarantee

If this product fails through faulty materials or workmanship, contact our service department direct on: **+44 (0) 1926 818186**. Normal wear and tear are excluded as are consumable items and abuse.



Distributed by The Tool Connection Ltd

Kineton Road, Southam, Warwickshire CV47 0DR
T +44 (0) 1926 815000 F +44 (0) 1926 815888
info@toolconnection.co.uk www.toolconnection.co.uk



5568

LASER®



De- en montagegereedschap voor Gen 2 wiellagers Ford Focus II en C-Max (78 mm)

Instructies

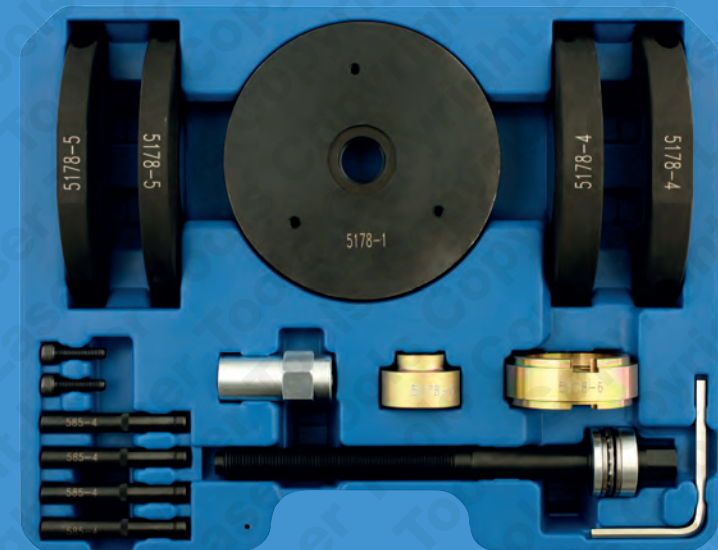

Onderdelen

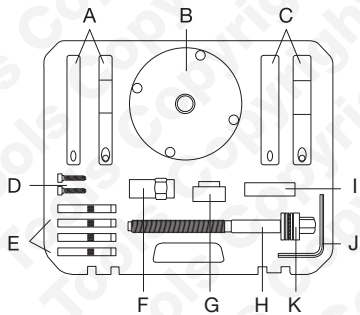

Ref	Omschrijving	Part No.
A	Klampen voor montage	5178-5
B	Trekplaat	5178-1
C	Klampen voor demontage	5178-4
D	Bevestigingsschroeven voor klampen	
E	Trekpenen	585-4
F	Trekmoer*	Laser 0108
G	Adapter voor demontage	5178-3
H	Trekschroef*	Laser 0454
I	Adapter voor montage	5178-6
J	Inbusleutel (6 mm)	
K	Stuwkracht invloed*	Laser 0662

*Consumable

Gebruiksaanwijzing: demontage

Deze set is ontworpen om de combinatie lager/flens onder de auto te demonteren en te vervangen. Raadpleeg de documentatie van de fabrikant voor de juiste procedure.

- Verwijder de remklauw en de remschijf. Verwijder de aandrijf-as.
- Maak de achterkant van de naaf schoon voordat u het lager demonteert zodat de trekschroef, trekmoer of adapter niet door vuil en verontreinigingen kunnen vastlopen.
- Plaats de klampen voor demontage (C) op de combinatie lager/flens (afb. 1). Lijn de klampen uit met de ABS-sensor. Zet de klampen met de meegeleverde inbusbouten (D) vast.

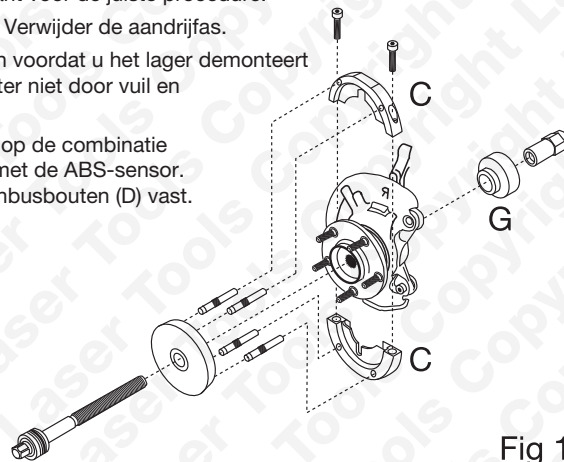

Fig 1

- Bevestig de vier trekpenen (E) op de trekplaat (B). De trekpenen zitten met de rubberen O-ringen in de trekplaat vast.
- Plaats de trekplaat met trekpenen op de klampen en plaats de trekschroef in het gat in de trekplaat.
- Plaats de adapter (G) van achteren op het uiteinde van de trekschroef. Let op dat de kraag naar de trekschroef gericht is, zie afb. 1.
- Zet het geheel met de trekmoer (F) vast. Let op dat het lange uiteinde met schroefdraad naar de trekschroef gericht is, zie afb. 1.
- Smeer de schroefdraad van de trekschroef met zwart molybdeendisulfidevet. Het gereedschap moet vóór ieder gebruik op deze manier worden gesmeerd.
- Houd de trekmoer (F) met een 30 mm sleutel stevig vast en draai de trekschroef met een 22 mm dop en een hefboom of ratelhandgreep om de combinatie lager en flens los te trekken. (Gebruik geen persluchtgereedschap.)

Gebruiksaanwijzing: nieuwe combinatie lager en flens monteren

Belangrijk: Voordat u een nieuwe combinatie lager en flens monteert, moet u de achterkant van de naaf en het gebied rond het naafhuis opnieuw schoon maken. Het lager kan door achtergebleven vuil of verontreinigingen mogelijk niet goed zetten waardoor het voortijdig defect kan raken.

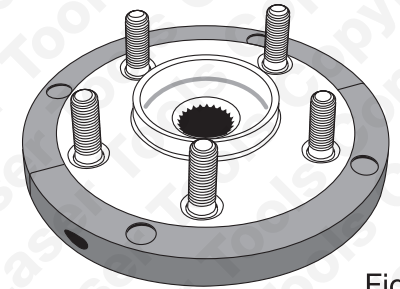

Fig 2

- Zie afb. 2: Plaats de klampen voor montage (A) op de nieuwe combinatie lager en flens en zet ze met de meegeleverde inbusbouten (D) vast.
- Bevestig de vier trekpenen (E) op de trekplaat (B). De trekpenen zitten met de rubberen O-ringen in de trekplaat vast.

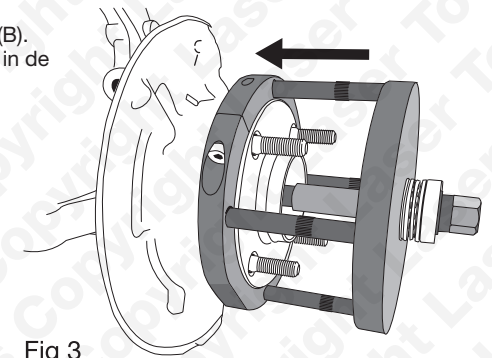

Fig 3

- Zie afb. 3: Plaats de trekplaat met de trekpenen op de klampen en plaats de trekschroef in het gat in de trekplaat.
- Plaats de adapter (I) van achteren op het uiteinde van de trekschroef. Let op dat de adapter goed op de buitenrand achterop de naafhouder past.
- Zet het geheel met de trekmoer (F) vast. Let op dat het lange uiteinde met schroefdraad naar de trekschroef gericht is, zie afb. 1.
- Smeer de schroefdraad van de trekschroef met zwart molybdeendisulfidevet. Het gereedschap moet vóór ieder gebruik op deze manier worden gesmeerd.
- Houd de trekmoer (F) met een 30 mm sleutel stevig vast en draai de trekschroef met een 22 mm dop en een hefboom of ratelhandgreep om de combinatie lager en flens op zijn plaats te trekken. (Gebruik geen persluchtgereedschap.)
- Draai de trekschroef tot de combinatie lager en flens volledig gezet is. Controleer of de lipjes van de getande borgring (K) juist in de groef vallen. Zie afb. 4.

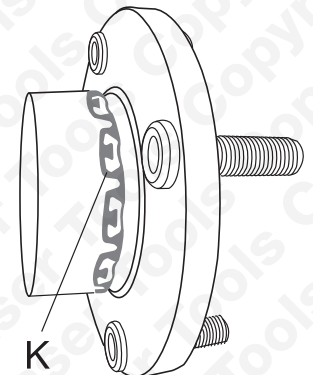

Fig 4